

汽車噴烤漆房設備 研磨整備區 美容室

汽車噴烤漆房 / 研磨區專業製造商

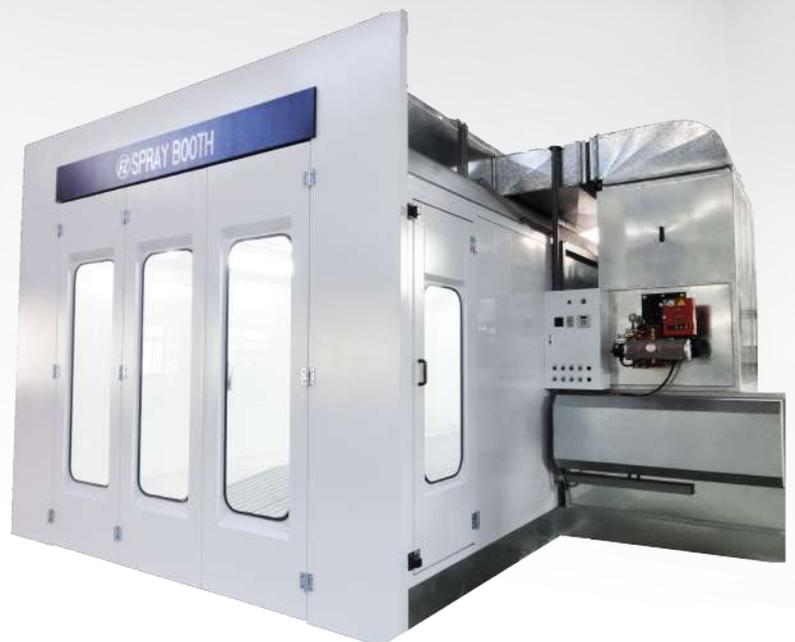

全自動汽車噴烤漆房
各式大型 / 特殊型噴烤漆房
活性炭過濾設備
水性漆烘乾裝置
汽車研磨整備區、美容室
調漆室 / 試噴台





峯瑞實業於 1995 年創立 FUZZY 品牌，從設計、製造、安裝、維修、保養，一貫作業，擁有各式專業製造設備，至今不斷創新研究，給予您最完善、最專業的服務。

生產超過 1800 台噴烤漆房實績
服務超過 200 個大型汽車保養中心
外銷日本、中國大陸、紐西蘭 ... 等多國

目錄

- 01 汽車噴烤漆房
Spray Booths For Vehivles
- 07 烤漆房升級選項
Optional
- 09 大型 / 特殊型噴烤漆房
Large Spray Booths
- 11 教學用噴烤漆房
Spray Booths For Teaching
- 13 研磨整備區
Preparation Bays
- 15 新式研磨整備區
NEW Preparation Bays
- 17 調漆室 / 試噴台
Paint-Mixing Room / Extraction Wall
- 19 相片集
Photo Gallery

歷年客戶

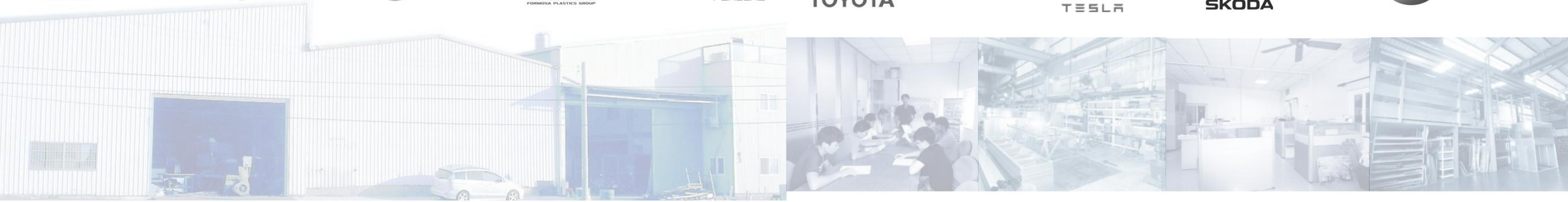

FUZZY SPRAY BOOTHS

峯瑞有限公司於1995年創立FUZZY品牌，並擁有各種專業的製造設備，從設計、製造、安裝、維修、保養，一貫作業，至今不斷創新研究，給予您最完善的服務。



雙入風口多翼式風機



台灣裕隆日產國際訓練中心

房體系統

- ▶ 支骨採用1.5mm厚的方形鍍鋅管，並以鋁合金方管嵌合牆板。
- ▶ 牆板內填耐火玻璃纖維棉，保溫效果佳，有效降低燃燒機消耗。
- ▶ 牆板是以鍍鋅鋼板加高溫180°白色粉體烤漆製作而成，有效防止眩光與反光、清潔容易。
- ▶ 側牆工作門設置壓力鎖，解決房內超壓問題
- ▶ 可依客戶需求訂製，生產任何特殊尺寸。

地基與斜坡

- ▶ 由1.5mm鍍鋅鋼板與2.3mm的C型鋼架組裝。
- ▶ 地面採用高強度的鍍鋅格柵鋼板與花板，不會發生下陷、變形。
- ▶ 地基可依照客戶需求採下挖或浮面式，多樣斜坡類型可供選擇。
- ▶ 獨家氣動油壓式升降斜坡，節省外斜坡所佔的空間、解決內斜坡無法使車身成水平狀態。



升降斜坡

進排氣系統

- ▶ 風箱採框架式組合，密封性佳。
- ▶ 進排氣馬達為皮帶驅動，噪音低。
- ▶ 馬達採外置式，避免過熱發生危險，並裝有皮帶輪保護蓋。
- ▶ 風輪使用國內外知名品牌的雙入風口多翼式風輪，風量大、穩定性高，風速可達0.25m/s±20%。

噴烤漆轉換系統

- ▶ 控制箱上之選擇開關切入烤漆系統時，將自動進入熱風再循環狀態，即上送下排再回流加熱式。
- ▶ 噴烤漆轉換是採用電子控制空壓缸轉換風門，提高效率、增加安全性。
- ▶ 氣流轉換須經過內置袋式濾棉，以達到過濾雙向氣流效果，提升烤漆房內的空氣品質。

值得您的信賴

從事汽車相關塗裝設備超過 25 年以上，經驗豐富、規劃設計能力強，單機烤漆爐生產超過 1800 台以上實績，服務台灣當地與海外其它國家烤漆房品牌 20 年以上，並與超過 200 個以上大型服務中心合作。



台灣豐田 TOYOTA



房內上排燈 45 度照明



升降斜坡



加熱系統

- ▶ 特殊高效率間接加熱方式，加熱時的廢棄雜質不會進入烤漆房，加熱面積大，加熱速度更快更省油。
- ▶ 熱交換器箱體採雙層隔熱，內夾玻璃纖維棉加強保溫效果。
- ▶ 熱交換器以不鏽鋼鋼板製成，共 18 支回流導熱管，換熱效率高、溫度散布平均，並含有安全防爆檢視孔。
- ▶ 柴油燃燒機採用高壓燃油泵浦，將燃油高壓霧化並達最佳之燃燒效果
- ▶ 含自動吸迴油裝置，最大發熱量 200,000Kcal/hr，溫度最高 60 度 (約耗時 10 分鐘)
- ▶ 含進氣皮帶斷裂燃燒機自動關閉功能，避免空燒造成危險。



熱交換器

過濾系統

- ▶ 進排氣過濾，使用五袋式不織布袋型濾網，容塵量大，如抽屜般抽取式設計，方便更換與清潔。
- ▶ 第二道頂部進氣過濾，經防鏽處理的框架，拆卸容易，過濾棉採科學原子材料製成高黏度纖維棉，不易斷裂且低壓損，材質 Poloester，厚度約 20mm。
- ▶ 地板排氣過濾使用透風性佳、壓損低、對漆塵捕捉效果最好的長玻璃纖維棉，俱難燃性可耐溫達 120°C。

照明系統

- ▶ 採用高亮度 LED 燈管 (高達 15000 小時使用壽命)
- ▶ 燈具皆配有完全密封 5mm 厚玻璃。
- ▶ 燈具可增設於後牆或頂篷，增加房內亮度。
- ▶ 排燈具採 45 度放置，光照均勻明亮，無重影和作業盲區。



進氣袋式濾網

以下為參考規格，實際產品均可依客戶或場地需求做修改與調整。
超過十五年豐富經驗，設計規劃能力強。有任何需求或疑問歡迎直接來電洽詢。

	FZ-7025	FZ-7027	FZ-7325	FZ-7327	FZ-8025	FZ-8027	
尺寸	外部尺寸 (M)	長 7.12× 寬 4.1 × 高 3.46	長 7.12× 寬 4.1 × 高 3.71	長 7.48× 寬 4.1 × 高 3.46	長 7.48× 寬 4.1 × 高 3.71	長 8.16× 寬 4.1 × 高 3.46	長 8.16× 寬 4.1 × 高 3.71
	內部尺寸 (M)	長 7× 寬 4 × 高 2.5	長 7× 寬 4 × 高 2.7	長 7.32× 寬 4 × 高 2.5	長 7.32× 寬 4 × 高 2.7	長 8× 寬 4 × 高 2.5	長 8× 寬 4 × 高 2.7
	進車門 (M)	寬 2.884 高 2.534	寬 2.884 高 2.784	寬 2.884 高 2.534	寬 2.884 高 2.784	寬 2.884 高 2.534	寬 2.884 高 2.784
結構	地基	下挖		浮面			
	進車斜坡	外斜坡		內斜坡	氣動式升降斜坡		
照明	燈組	8 組		15 組		19 組	
	照光度 LUX	≥ 800		≥ 1200		≥ 1500	
進排氣參數	馬力 HP	7.5		10		15	
	風量 m ³ /h	18000		26000		32000	
	總功率 KW	10		18		25	
	噪音 dB(A)			≤ 85			

以上規格及數據僅供參考，並依法令狀況及公司運作需求更新、修改，恕不另行通知。

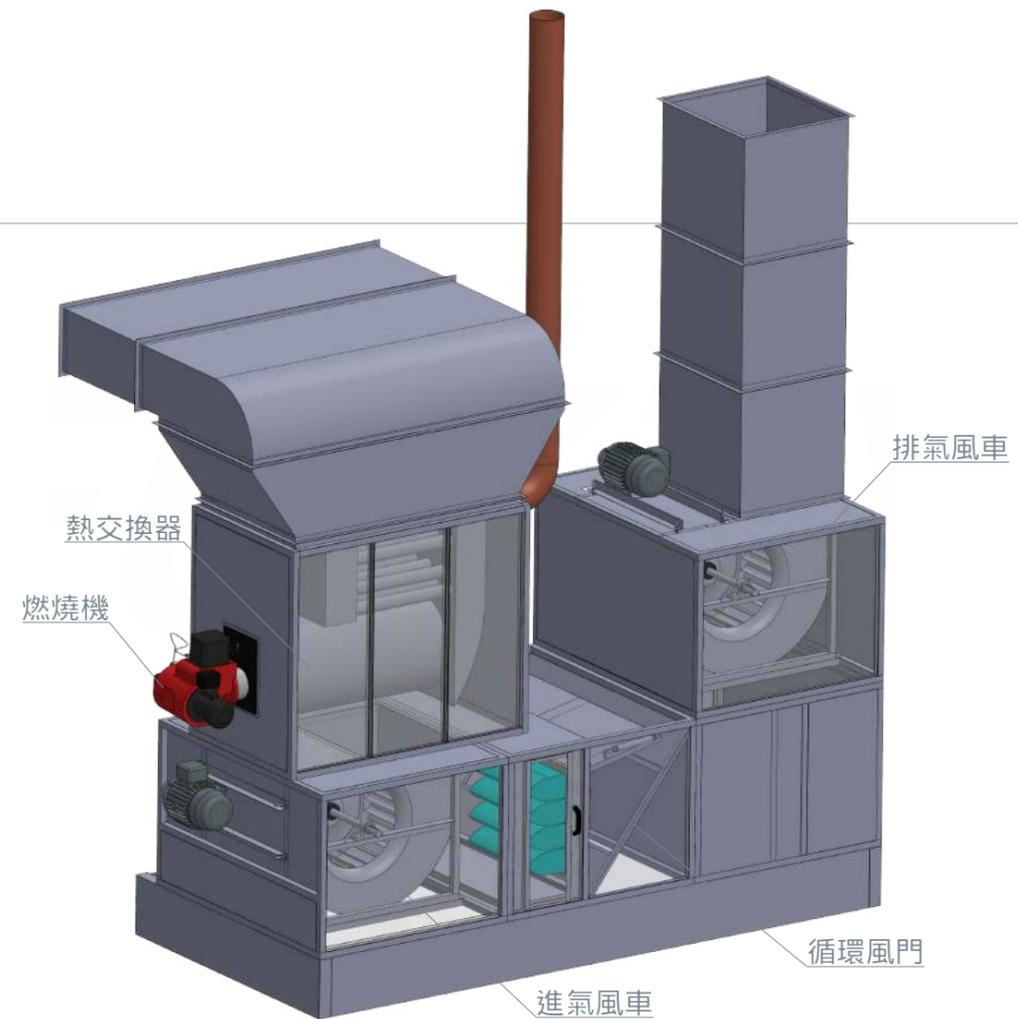

三種風車配置方式

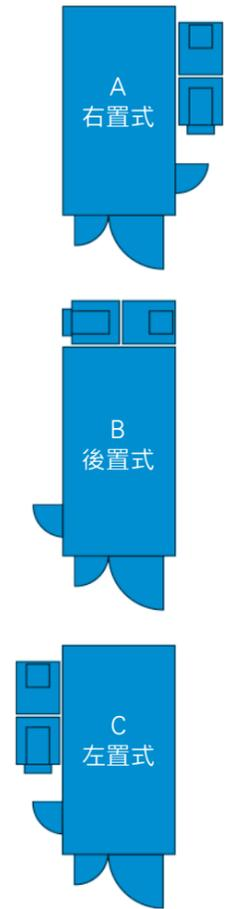

控制盤

控制系統

- ▶ 數位溫度顯示及控制，可依照所需的工作溫度進行控制；工作完成後燃燒機或風機會自動停止運轉。
- ▶ 燃燒機故障或馬達故障時亮燈，第一時間排除故障原因。
- ▶ 工作過程中，若燃燒機的燃油耗盡或發生故障，警報器會自動鳴叫。
- ▶ 設有累計時器，計算總工作時數，以評估各式過濾棉、耗材是否須更換。
- ▶ 設有緊急停止鈕，發生意外時可立即停止運作。

噴漆/烤漆循環過程

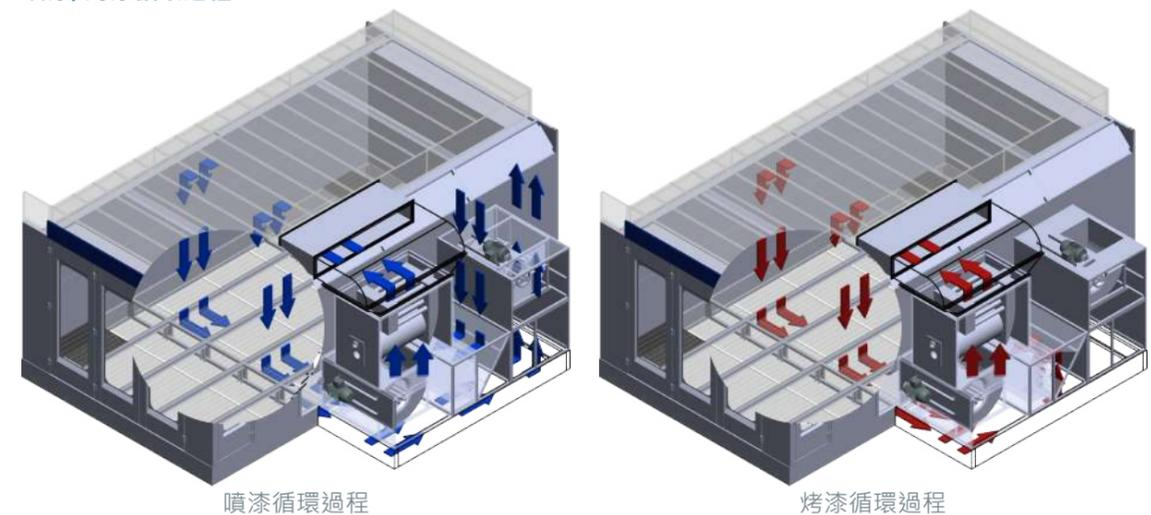

噴漆循環過程

烤漆循環過程

環保活性碳過濾裝置

可增設於烤漆房的環保活性碳裝置，用於環境空氣污染防治，脫除氣體中的有害物質、惡臭等，FUZZY 選用比表面積大、吸附速率快、吸附容量大的活性碳顆粒，提升工作環境品質、降低對地球的傷害。



活性碳顆粒



活性碳過濾組

水性漆烘乾裝置

水溶性油漆以純水為溶劑，相較於傳統的油漆而言，在降低生產汙染、促進環境安全與環保的方面，俱有非常大的優勢。FUZZY 設計的水性漆烘乾裝置，維護調節方便，有助於水性漆快速烤乾，提高生產效益，讓在密封的烤漆房裡的工作人員，能夠有更健康的工作環境。



水性漆專用 - 獨立風機



德國進口 Viledon 噴流濾袋



水性漆專用 - 內嵌式噴流出風口

環保活性碳過濾裝置

- ▶ 除地板玻璃棉外，活性碳裝置底部設置四個濾袋進行漆霧初級過濾
- ▶ 活性碳顆粒約4mm長，脫臭並去除揮發性有機化合物(VOC)
- ▶ 高達20支活性碳罐，可放置最多共計200KG的活性碳顆粒
- ▶ 抽取式設計，方便更換活性碳與濾袋。

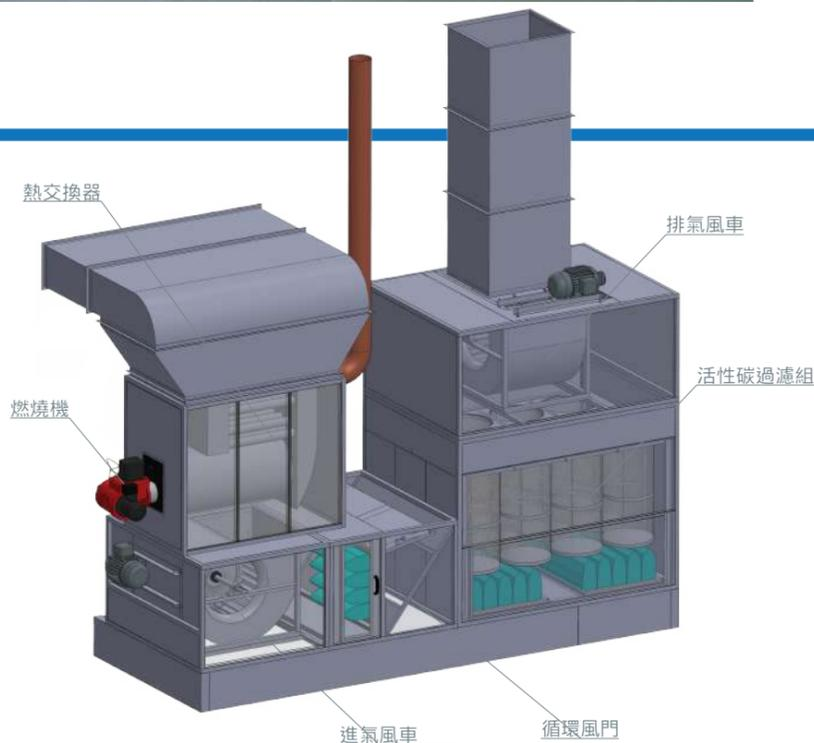

-7-

水性漆烘乾裝置

- ▶ 內嵌式可調式的304不銹鋼噴流出風口
- ▶ 頂部配有兩組獨立1HP馬達與直結式風機
- ▶ 最大風速可達38m/min±20%
- ▶ 呈45度放置於牆體兩側，加強死角的空氣流動
- ▶ 配置德國原裝進口Viledon進氣濾袋，過濾效果高達95%
- ▶ 當噴流風車關閉時風門自動關閉；啟動噴流風車時，風門自動開啟



水性漆專用 - 可調式不銹鋼噴流出風口

-8-

大型/特殊型噴烤漆房

適用於各式大型客車、巴士、卡車、捷運車廂、飛機或油艇，隔絕灰塵與漆霧，減少對漆面的汙染，使其表面光滑無雜質，節省大量後續工作，並保護工作環境清潔。



台灣台塑重車



台灣裕益重車

大型/特殊型烤漆房特點

- ▶ 除根據客戶需求，現場實地考察、量身打造。
- ▶ 加強的支骨結構，給予大型烤房更多支撐，不會因風大而搖晃或歪斜。
- ▶ 可配置爐內樓梯、電動式升降小車，方便工作人員於高處作業。
- ▶ 配置2組進氣+2組排氣，加強風量、換氣量、發熱量；馬達馬力與風機均配合房體大小調整。
- ▶ 坑道可採單道式、兩道式、全格柵式。



台灣 SKODA 汽車

量身打造

設有觀察窗，可隨時觀察房內動態，適用於職業學校、專科學校、職業訓練中心。



中區職業訓練中心



觸控螢幕控制器



中區職業訓練中心



大陸南京金陵中等專科學校



嘉義高工職業學校

教學用噴烤漆房特點

- ▶ 除根據客戶需求，現場實地考察、量身打造。
- ▶ 加大面積玻璃檢視窗，便於學生進行觀摩教學。
- ▶ 控制系統可採人機觸控介面，可靠且便於操作。
- ▶ 可增加透明隔廉區分烤漆空間，單台烤房可同時供多位學生練習噴漆工作、不會互相影響。
- ▶ 房內可配置升降平台，方便講師於高處講解作業。



維修中心必備

改善钣噴中心的工作環境，清除研磨過程產生的灰塵、廢氣，提高生產效率。截至目前為止，因應客戶需求，規劃生產超過 30 種形式、上百種規格... 族繁不及備載，歡迎您直接與我們聯繫討論。



紐西蘭車廠

台灣南港 AUDI 車廠

大陸南京金陵中等專科學校

房體系統

- ▶ 單面牆板是以鍍鋅鋼板加高溫 180° 白色粉體烤漆製作而成，有效防止眩光與反光、清潔容易。
- ▶ 側其餘牆體以 PVC 隔簾圍繞，半開放式的空間加強車輛移動之便利性。
- ▶ 於門牌上方懸吊安全鎖連結至天花板，讓半開放式的磨土空間更安全。
- ▶ PVC 隔簾厚度約 0.3mm，具備防靜電、防火、防塵... 等功能，中間為透明，具備良好的可視效果。
- ▶ 可依客戶需求訂製，生產任何特殊尺寸。

地基與斜坡

- ▶ 由厚鍍鋅鋼板與 C 型鋼架組合而成。
- ▶ 地面採用高強度的鍍鋅格柵鋼板與花板，不會發生下陷、變形。
- ▶ 地基可依照客戶需求，採兩道式坑道、全面下挖、外斜坡或內斜坡。
- ▶ 可加裝德國原裝進口的車用氣囊式升降平台於磨土區內，可載重 3000KG。



德國原裝進口氣囊式升降平台

進排氣系統

- ▶ 可採上進風、側進風。
- ▶ 進排氣馬達為皮帶驅動，噪音小。
- ▶ 馬達採外置式，避免過熱發生危險，並裝有皮帶輪保護蓋。
- ▶ 風輪使用國內外知名品牌的雙入風口多翼式風輪，風量大、穩定性高，風速可達 0.25m/s ± 20%。
- ▶ 馬達馬力與風機均配合整備區大小調整。

過濾系統

- ▶ 經防鏽處理的頂部進氣過濾框架，拆卸容易，過濾棉採科學原子材料製成高黏度纖維棉，不易斷裂且低壓損，材質 Poloester，厚度約 20mm。
- ▶ 地板排氣過濾使用透風性佳、壓損低、對漆塵捕捉效果最好的長玻璃纖維棉，俱難燃性可耐溫達 120°C。

照明系統

- ▶ 採用 LED 燈管 (高達 15000 小時使用壽命)
- ▶ 燈具皆配有完全密封 5mm 厚玻璃，安全防爆。
- ▶ 上排燈具可採 45 度或水平放置，光照均勻明亮，無重影和作業盲區。

F168 噴流式研磨整備區

F168 型整備區使用噴嘴導入氣體，氣流更集中，使用者可明顯感受到流速感，噴流口可以精確旋轉至使用者需要對準的位置，同時改善傳統整備區內環境悶熱問題，提升工作效率。

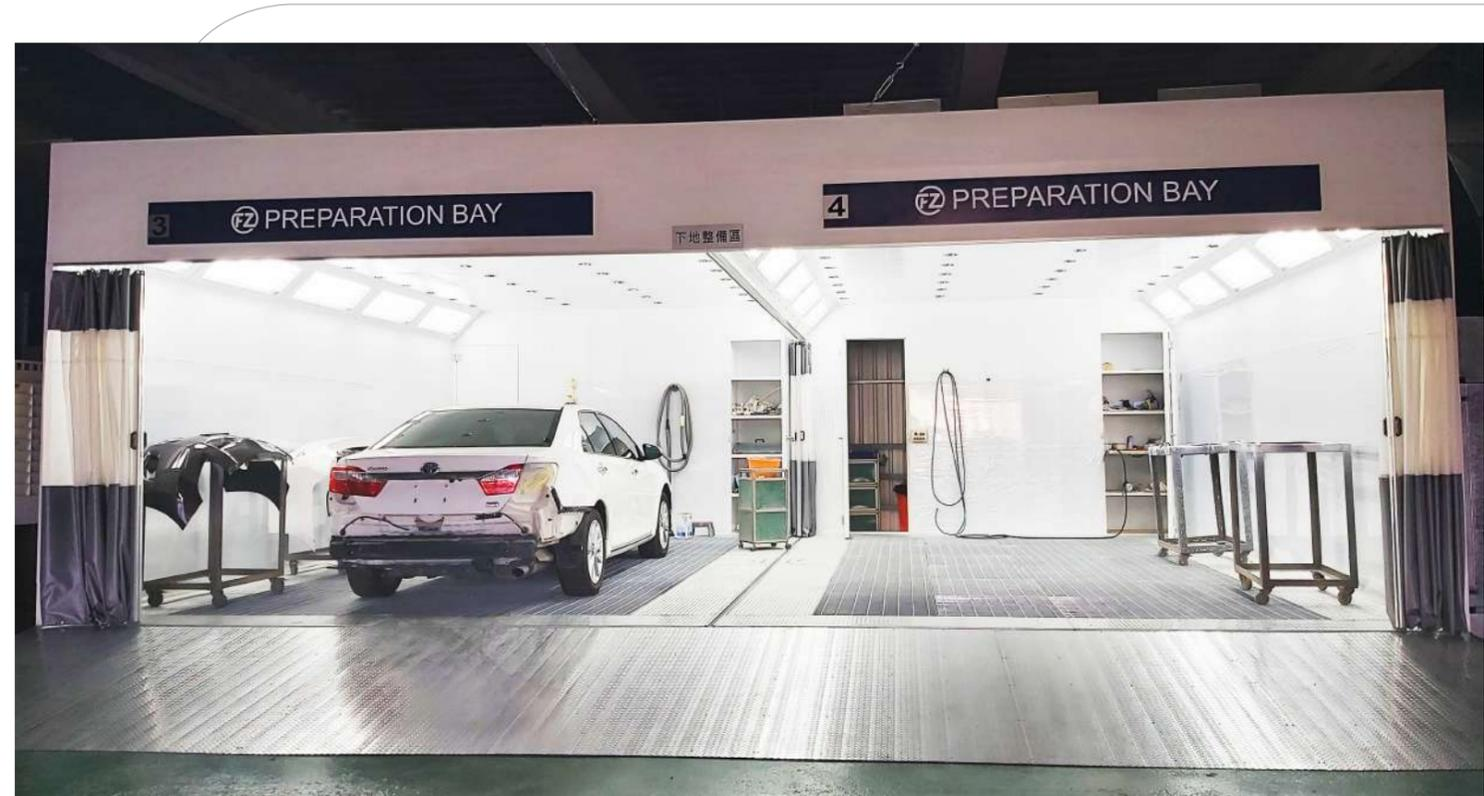

台灣 TOYOTA 車廠

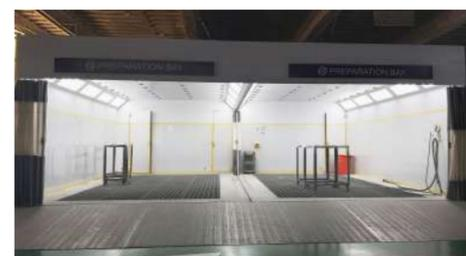

針對進氣系統的改善

- ▶ 採直結透浦式節能風機×4台，每台風機平均配置10個出風口。
- ▶ 每台風機皆有獨立風箱，採框架式組合，箱體板為多件厚鍍鋅鋼板組合而成。
- ▶ 每台馬達配置變頻器，以利調節風速大小，即時因應作業需求。
- ▶ 進氣前皆經過袋型濾網做初級過濾，如抽屜般抽取式設計，方便更換與清潔
- ▶ 馬力與風機大小均可配合整備區的大小做調整。



可調式 304 不鏽鋼出風口

解決作業區悶熱問題

維修中心調漆室/試噴台

調漆間根據客戶需求，現場實地考察、量身打造，可設排風設備，確保內部空氣流通順暢。



紐西蘭調漆室



調漆(抽風)桌



調漆室特點

- ▶ 根據客戶需求，現場實地考察、量身打造。
- ▶ 牆板以鍍鋅鋼板加高溫180°白色粉體烤漆製作而成，有效防止眩光與反光、清潔容易。
- ▶ 於頂部開洞，配置風機排風，使調漆室內空氣暢通。
- ▶ 依照調漆室大小配置照明，燈具皆配有完全密封5mm厚玻璃，安全防爆。



試噴台特點

- ▶ 尺寸根據客戶需求打造，分為水幕式/乾式/濾袋式。
- ▶ 以鍍鋅鋼板製作而成，耐用、穩定性高，並可依照客戶需求配置照明。
- ▶ 多數機種搭配高效率風機，可與設備最佳化使用。





SPRAY BOOTH

峯瑞實業有限公司

www.fuzzy.com.tw

TEL +886-4-26812050 FAX +886-4-26817969

統一編號: 89381376

437 68台中市大甲區如意路27巷10號

E-mail: fz26821770@yahoo.com.tw